

XR30C

Equipo anticaídas retráctil con cable de acero galvanizado.
Con sistema de bloqueo inercial.

Características

- Carcasa de polímero de alta resistencia.
- Manija para fácil transporte.
- Punto de enganche giratorio con testigo de caída incorporado
- Mosquetón giratorio con testigo de caída.
- Se provee con mosquetón eslabón + cordón de recuperación.

Norma IRAM 3605 • EN 360



Longitud de equipo

CABLE DE ACERO de 30m x \varnothing 4,5mm

Peso

12,80kg

Mosquetón giratorio

- Acero forjado de alta resistencia
- Apertura de 20mm.
- Posee testigo de caída



Dimensiones

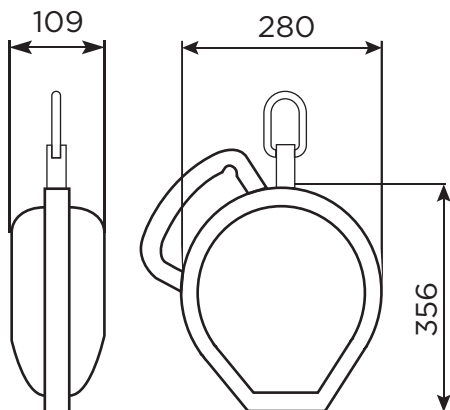

Códigos X-Urban

30301208

Equipo retráctil XR30C, cable de acero de 30m. de longitud.